

Art Sphere Inc.



**Creando legados a través
del arte:
Emprende un viaje
artístico**

Creando legados a través del arte: Emprende un viaje artístico

Tabla de Contenido

- i** Prefacio
- iv** Glosario
- 1** Copos de nieve
- 2** Mariposas migrantes
- 3** ¡Se abre el telón! Haz una obra de teatro
- 4** Es tiempo de... relojes
- 5** Cantando con los pájaros
- 6** Escribe tu propia fábula
- 7** Bosque de papel
- 8** Celebra el año nuevo chino
- 9** Salva a las ranas
- 10** Fuera de este mundo. Viaje al espacio
- 11** Conviértete en una estrella ¡Y brilla!
- 12** Proyecto pizza
- 13** Las flores hablan
- 14** Todos somos ganadores
- 15** La valentía de volar – nido de pájaro
- 16** Emprende el vuelo: alas
- 17** Ojo de Dios
- 18** Jugando a las escondidas con máscaras
- 19** Mándate un mensaje
- 20** Nadando con los peces
- 21** Apéndice - Instrucciones para hacer los dobleces



Creando legados a través del arte: Emprende un viaje artístico

¡Sigue tu creatividad y haz arte que trascienda los límites del camino para que dejes una huella que inspire a otros a expresarse también!

Prefacio

Nos complace presentar Creando legados a través del arte, un libro que te llevará por un viaje para transformar materiales comunes en arte, con la intención de explorar la interacción que tiene con la naturaleza, la literatura, la tecnología, el teatro y la música; pero también para aprender de qué manera el arte puede expresar tus valores y principios fundamentales. En el transcurso de este viaje, te invitamos a reflexionar sobre el legado que es posible crear a través del arte.

Cómo surgió este libro

En el año 2013, Art Sphere Inc. (ASI) respondió al desafío de arte planteado por la John S. y James L. Knight Foundation, en su búsqueda de proyectos innovadores capaces de atraer y enriquecer a las comunidades de Filadelfia. En ASI siempre nos ha preocupado la falta de acceso y los recortes en el presupuesto para las artes culturales en las zonas urbanas marginadas. Nuestra respuesta fue crear este libro gratuito con lecciones de arte para niños, que tiene la intención de estimular e inspirar el pensamiento creativo. Cada lección se explica con instrucciones fáciles de seguir y se realiza con materiales económicos o "encontrados" (reciclados). El libro impreso se complementa con lecciones adicionales que maestros y familias pueden descargar de una base de datos, ubicada en el portal de ASI (www.artsphere.org).

Los proyectos en este libro, que han sido probados en los talleres de Art Sphere así como en escuelas, eventos públicos y con distintas audiencias, fueron diseñados para que padres de familia o maestros sin experiencia artística previa, puedan dirigir fácilmente a otras personas. Todos los proyectos pueden completarse en una hora o menos y son aptos para niños de edad preescolar y hasta sexto grado de primaria.

Cómo usar este libro

No todos aprendemos de la misma manera. Algunas personas son más visuales, otras más musicales y unas más matemáticas. Nuestros "Mapas de trayecto" incluyen símbolos descritos en un "señalamiento vial" ubicado en la parte superior de cada página, e indican los diferentes estilos de aprendizaje que cada proyecto emplea. Al indicar las distintas formas en que se puede abordar cada proyecto, padres de familia y maestros podrán guiar a los niños, a lo largo de su propio camino rumbo al éxito artístico, y en la manera en que pueden expresar su voz creativa particular. Los diversos estilos de aprendizaje y los símbolos empleados para representarlos en este libro incluyen:



Alfabetización y oral-lingüística

(usando palabras de manera efectiva)



Reciclaje y naturalismo

(respondiendo a la naturaleza)



Tecnología y lógica-matemática

(razonando, calculando)



Salud e intrapersonal

(entendiendo tus propios intereses y metas)



Teatro y cenestésica corporal

(utilizando el cuerpo de forma eficaz y creativa)



Musical, rítmico

(sensibilidad a ritmos y sonidos)



Multicultural e interpersonal

(entendiendo, compartiendo con otros)

¹These learning styles are based on Howard Gardner's discussion of types of intelligences. For more detail, see: Howard Gardner, Frames of Mind: The Theory of Multiple Intelligences (New York: Basic Books, 1983).



Las lecciones de arte no se limitan únicamente a hacer objetos de arte. Incorporan ideas como compasión, respeto a la naturaleza, alimentación saludable, cooperación y otras propuestas para vivir con un enfoque que contribuya a forjar una sociedad civil. Las páginas están diseñadas como si tú y la clase estuvieran emprendiendo un viaje:

Tu destino - describe el resultado

Kit de viaje - lista de materiales necesarios para hacer el objeto

En el camino - ideas e instrucciones para que cada niño haga su propia creación, y sugerencias para explorar el significado de cada proyecto

Viaje en grupo - cómo transformar el proceso individual en una experiencia de grupo, interactiva y colaborativa

Extiende tu viaje - vocabulario, referencias útiles y ligas de internet para explorar más ideas

Las lecciones pueden usarse de manera que cada niño logre crear su propia pieza de arte. Además, dan sugerencias para trabajar en proyectos de colaboración en grupo que den lugar a un ambiente visual completamente nuevo. Por ejemplo, en el diseño de la lección número once, *Conviértete en una estrella ¡y brilla!*, si en una clase completa o grupo de niños, cada quien hace una estrella de papel y después las ponen todas juntas en la pared, podrán diseñar una constelación nueva. A partir de esto, los niños podrán dar un nombre a la constelación, crear una historia acerca de las estrellas o aprender sobre cómo nace una estrella – ¡las posibilidades son infinitas!

En el proceso, el grupo no solo habrá creado una instalación de arte, también habrá aprendido acerca del poder de la creatividad y lo que se puede lograr a través del trabajo en equipo.

Extendiendo el viaje

Sabemos que en ocasiones, las ligas de internet pueden cambiar o dejar de funcionar, situación que está fuera de nuestro control. Ofrecemos una disculpa si esto llega a suceder. Todas las ligas de internet incluidas en este libro han sido verificadas para confirmar que funcionan.

Para más sugerencias sobre creativos proyectos de arte:

Visita nuestro blog:

<http://artsphere.org/wp/category/lesson-plans/>

Perfil en Instagram:

<http://instagram.com/artsphere/>

Y siguenos en Facebook:

<http://artsphere.org/>

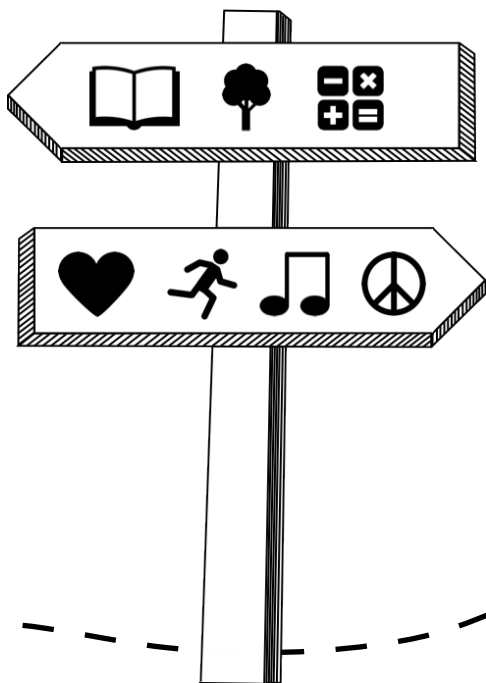

Agradecimientos

Este libro no hubiera sido posible sin la participación de varios voluntarios y patrocinadores, talentosos y comprometidos. Agradezco a Knight Foundation por su apoyo y motivación así como por creer en la labor que Art Sphere lleva a cabo con la juventud de escasos recursos.

También agradezco a Judy Yellin y Ann Kirschner por su colaboración editando las lecciones de arte y por sus valiosas recomendaciones. Quiero destacar a Tara Betts por el gran trabajo que hizo al crear la estructura y el diseño de la versión imprimible de nuestro libro digital "Creando legados a través del arte", a BluLotus Studio LLC por el estupendo diseño del libro y al equipo de madre e hija, Barb Hauck-Mah y Rebecca Mah, por el glosario y los dibujos a mano que también están disponibles en <http://artsphere.org/creating-legacies-through-art/>.

Varios voluntarios también donaron su tiempo y experiencia; por ello estoy profundamente agradecida: Anandi Black, Kaliyah Bledsoe, Andy Brunner-Brown, Kashief Butler, Grace Canaan, Candice Carroll, Kadene Chin, Michael Clemmons, Peter Cortner, Danica Cotov, Dianne Cuneo, Brianna Cunningham, Brittany Cunningham, Alysia Davis, Kip Deeds, Jing Du, Frank Everett, Stephanie Gonzalez, Sarah Gregory, Mary Hager, Claire Harte, Michael Haviland, Victoria Hultgren, Ksenia Ilna, Pat Irwin, Ayashe Jamison, Cherina Jones, Serena Kao, Shelby Kehoe, Esther Kim, Christie Keller, Dianne Krasney, Gabriella Latona, Elena Levitan, Jeremiah Lewis, Patrick McCool, Gabby Mora, Bob McCullough, Blair Nakamoto, Sara Napoli, Tricia Olivia, Joseph Pecora, James Porter, Amber Reed, Lenore Romas, Chris Sauerwald, Dinah Schuster, Avery Stern, Bryan Suchenski, Judith Vazquez, Felecia Weaver, Destiny Wimes, Muyan Zhang, Ning Zhang y Nancy Zongyi Zhao. Un agradecimiento especial al Consejo Directivo: Erica Bettwy, P.J. Hakim, Subrata Mukherjee, John Groenveld, y Tiffany Mercer-Robbins. También he sido bendecida con muchas otras personas que han apoyado nuestra labor en estos 17 años, particularmente mi esposo, Frank Cellucci, quien alienta mi creatividad.

¡Disfruta este libro y construye tu propio legado!

Mis mejores deseos en tu camino,



Kristin Groenveld, Fundadora y Directora Artística
Art Sphere Inc.



Tomale una foto a este código para
un sitio donde puedes bajar la
versión digital de este libro gratis.



Glosario

Este glosario de términos artísticos, sociales y científicos presenta definiciones básicas para guiar en su viaje por el arte a estudiantes, padres de familia, maestros, voluntarios y aficionados por igual.

Arte abstracto - Arte que usa la forma y el color para explorar nuevas maneras de mirar al mundo, sin representarlo de forma exacta.

Arte público - Obras de arte creadas con el propósito de ser exhibidas en espacios abiertos al público.

Asimetría - Ausencia de equilibrio o igualdad entre dos partes de una cosa.

Bambalina - Lienzo de tela pintada que generalmente se cuelga al fondo del escenario como parte de la escenografía.

Camuflar - Esconder algo cubriéndolo o pintándolo con los mismos colores del entorno que lo rodea para que se confunda a la vista.

Cilindro - Figura sólida con forma de lata y dos círculos paralelos unidos por una superficie curva.

Collage - Técnica que consiste en pegar piezas de diferentes materiales sobre una superficie plana.

Color simbólico - En algunas culturas los colores tienen significados especiales. En China, el rojo significa felicidad.

Colores cálidos y fríos - Los colores que están en lados opuestos del círculo cromático crean sensaciones opuestas, como calor para el rojo y frescura para el azul.

Composición - Forma en que se integran las partes de una cosa.

Contraste - Diferencia de valor determinado entre colores claros y oscuros.

Diagonal - Línea que une una esquina con la esquina opuesta en un rectángulo con lados planos.

Diluir - Adelgazar una solución agregando un líquido como agua.

Diseño radial - Diseño de forma circular con líneas trazadas a partir de su centro.

Espectro estelar - Método para clasificar estrellas con base en su temperatura y energía.

Esténcil - Hoja cortada con cierto patrón sobre el cual se aplica pintura para crear un dibujo.

Estilizado - Diseño que sigue un patrón ya creado.

Gráfico - Describe las artes visuales y gráficas tales como la imprenta, la fotografía y el diseño.

Ilustración - Dibujo que explica o complementa una historia.

Mándala - Figura geométrica que representa el universo en el hinduismo y el budismo.

Mezcla de colores - Mezclar colores primarios (rojo, azul y amarillo) en diferentes cantidades para crear otros colores.

Monotipo - Proceso que imprime una vez, en papel, una creación artística.

Móvil - Objeto de arte colgante hecho con piezas unidas mediante alambres o hilos.

Mural - Imagen de gran tamaño que se pinta en una pared o un techo.

Origami o papiroflexia - Arte de origen japonés que crea figuras al doblar piezas de papel de manera específica.

Ósmosis - Filtración de un fluido a través de una membrana hasta alcanzar la misma cantidad en ambos lados del contenedor.

Patrón - Agrupación de formas que se repite una y otra vez.

Pliegue - Doble en papel o tela hecho mediante calor o fuerza.

Plumaje - Plumitas de pájaro.

Proporción - Parte de un todo que se mide comparando el tamaño de una cosa con otra.

Relieve - Imagen con un diseño que resalta ligeramente del fondo.

Semicírculo - Mitad de un círculo.

Simetría - Dos lados de un objeto que poseen forma o tamaño equilibrados con relación a un eje central.

Textura - Sensación o aspecto de la superficie de un objeto.

Tipografía - Producir materiales impresos hechos con tipografía.

Tonalidad - Color o tono determinado.

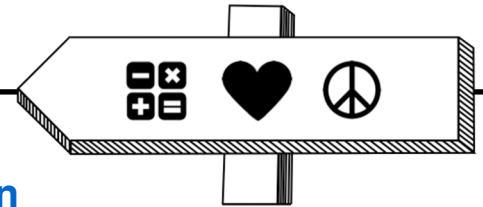

Mapa de la Ruta del Arte #1: Copos de nieve y lo que forman cuando se unen

Tu destino:

Los copos de nieve tienen un diseño único creado por la naturaleza. Son frágiles y se derriten rápidamente en tus manos. Sin embargo, cuando se juntan pueden transformarse en cosas como muñecos de nieve, iglús o bolas de nieve. Recorta copos de nieve, pégalos en papel de distintos colores y repártelos a los niños para que se escriban mensajes positivos entre ellos. Cuando todos los copos se juntan, ejemplifican el espíritu de equipo y colaboración.

En el camino: Crea tu propio copo de nieve

1er Paso Muestra un copo de nieve ya hecho y da al menos 2 pedazos de papel blanco a cada niño.

2o Paso Explica como doblar y cortar el copo de nieve: dobla el papel a la mitad y en forma diagonal para hacer un triángulo. Dobla el triángulo por la mitad, dos veces más, hasta formar un triángulo más pequeño. Puedes usar un marcador para dibujar las figuras antes de cortarlas. Corta diferentes formas en los bordes doblados del triángulo y deja varias partes sin cortar. El borde sin dobleces se puede cortar. Desdobra el papel para mostrar el copo de nieve ya terminado.

3er Paso Después de recortar los copos, pégalos en el papel para manualidades. Dile a los niños que escriban su nombre al otro lado de la hoja.

4o Paso Platiquen sobre las cualidades que hacen única a cada persona. Ayúdales a pensar en cosas positivas que puedan decir de ellos mismos y de los otros.

5o Paso Dile al grupo que se intercambie las hojas para escribirse una palabra o comentario positivo al reverso. Es probable que los niños más pequeños necesiten ayuda en esta parte.

Kit de viaje:

- Cuadros de papel blanco de 8 ½ x 8 ½
- Papel para manualidades con la frase "Los copos de nieve son frágiles, pero mira lo que pueden hacer cuando se unen."
- Marcadores y pegamento
- Imágenes de muñecos de nieve, iglús y copos de nieve para usar como referencia

Viaje en grupo: Crea una escena con nieve

- Escribe en el pizarrón o en papel para murales la frase "mientras cada copo de nieve es hermoso, se necesita más de uno para hacer un muñeco de nieve".

- Transformen una pared (utilizando pintura acrílica) o hagan un mural en papel (utilicen pintura tèmpera) al usar los copos como esténciles y acomodarlos sobre la superficie. Toma esponjas pequeñas y aplica pintura azul sobre papel blanco o pintura blanca sobre papel azul. Quita el esténcil para dar un efecto positivo o negativo.

- Transforma el salón al colgar ganchos y amarrarles los copos de nieve con hilo, para construir móviles.

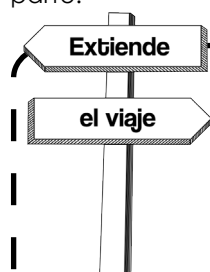

Aprende vocabulario nuevo:
colaboración, empatía, móvil, mural, simetría, unidad, unicidad

Aprende más sobre cómo se forman los copos de nieve y cristales de hielo aquí:
<http://photography.nationalgeographic.com/photography/>

Encuentra más imágenes de diferentes formas de copos de nieve aquí:
<http://ngm.nationalgeographic.com/2011/02/snowflakes/vintage-photography>

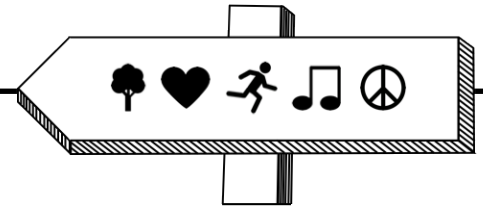

Mapa de la ruta del arte #2: Mariposas Migratorias

Tu destino:

Hacer mariposas de papel para comparar el ciclo de vida, migración y ruta de las mariposas monarca a través de sus fases de desarrollo con los desafíos que enfrentan los niños. Observa la importancia que tienen las mariposas como polinizadores y en las necesidades de su hábitat.

Kit de Viaje:

- Acuarelas
- Goteros pequeños
- Tazas para las acuarelas
- Filtros de café
- Limpiapipas

Alternativa: Utiliza marcadores o acuarelas diluidas que puedan aplicarse fácilmente con pinceles o aspersores.

En el camino: Crea tus propias mariposas

1er Paso Utiliza un gotero o pincel para distribuir la acuarela en un filtro de café. Puedes sumergir las orillas del filtro en diferentes colores.

2o Paso Cuando las mariposas estén secas, haz un doblez en el centro del filtro para formar sus alas. Después dobla un limpiapipas por la mitad y átalos justo a la mitad para que el doblez no se deshaga.

3er Paso Enrosca las puntas del limpiapipas para formar las antenas.

4o Paso Exprésate a través de movimientos y baila imitando las etapas de la vida de una mariposa: gatea como una oruga, abrázate a ti mismo como si fueras un capullo para después liberarte y finge volar por todo el salón, en busca de flores.

Viaje en grupo:

Haz una exposición de mariposas

- Construye un jardín de flores hechas con pañuelos de papel:
<http://www.wikihow.com/Make-Tissue-Paper-Flowers>

- Construye un móvil: toma una perforadora y haz orificios en las alas de las mariposas; usa estambre para colgarlas de palos de madera o ganchos que puedes colgar del techo.

- Utiliza los conceptos de trabajo en equipo y simetría para hacer una mariposa: en grupos de dos o más personas, corta el papel en forma de mariposa, dóblalo a la mitad y pinta varios diseños en una ala; después dóblala pegada a la otra para los diseños aún húmedos se transfieran también a esa ala.

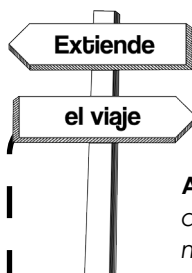

Aprende más vocabulario:

antenas, mezclar colores, diluir, hábitat, metamorfosis, migración, ósmosis y polinizador

• USDA Servicio de Bosques, Migración e Hibernación de la mariposa monarca :

www.fs.fed.us/wildflowers/.../Monarch_Butterfly/migration/index.shtml

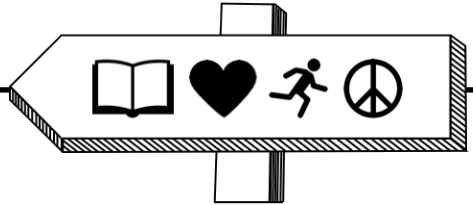

Mapa de la ruta del arte 3: Se abre el telón – Haz una obra de teatro

Tu destino:

Escribe una obra sobre uno o varios personajes que tienen éxito gracias a su perseverancia y trabajo duro; construye un escenario móvil de papel que incluya paisajes y títeres.

En el camino: Crea tu propio escenario con actrices y actores

1er Paso Dibuja una "H" en un pedazo de papel rectangular colocado de forma vertical y deja un margen de 2" alrededor de la letra. Dobra el papel a lo largo del centro de la "H" y recorta por este doblez, hasta las líneas exteriores de la "H".

2o Paso Recorta por dentro de las líneas más largas de la "H." Dobra los dos rectángulos del centro del papel como un acordeón para crear cortinas de papel en cada lado del escenario. Dobra la parte inferior del papel hacia arriba para crear el suelo del escenario y ponle cinta adhesiva para que se sostenga solo. Decora las cortinas y el suelo.

3er Paso Dibuja la figura del personaje principal y coloréalo. Recorta el personaje y péguale los pies a un palito de madera para que se pueda mover alrededor del escenario sin que se vea la mano de quien lo controla.

4o Paso Juega con la imaginación: ponle nombre a tu personaje e inventa su historia y voz. También inventa otros personajes para que la historia crezca. Diseña otros elementos y telones de fondo. Escribe el libreto para que la obra se pueda repetir. Con niños más pequeños, es mejor contar la historia primero y después escribirla.

Kit de viaje:

- Palitos de madera (de paletas de hielo)
- Limpiapipas ó hilo
- Papel
- Colores
- Tijeras
- Pegamento

Viaje en Grupo: Durante la actuación

- Haz una presentación en vivo o graba un video.
- Platica con el grupo: ¿Cuáles son los elementos más importantes en la creación de una historia? Considera el concepto de perseverancia en relación al video de <https://www.youtube.com/user/StorylineOnline>
- Al final de la historia, ¿tuvo éxito el personaje? ¿Qué obstáculos enfrentó?

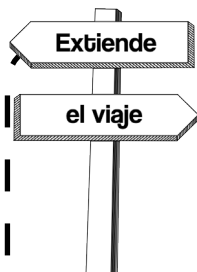

Aprende más vocabulario:

telón de fondo, personajes, compasión, diálogo, primer plano, obstáculo, perseverancia, trama, paisaje, libreto, set, escenario y fondo del escenario

Ve clips de ejercicios de actuación para niños y practica frente a un espejo o con amigos:

https://www.youtube.com/watch?v=8t-7fDMa_dQ

Escucha historias para niños leídas por gente famosa:

<http://www.storylineonline.net/>

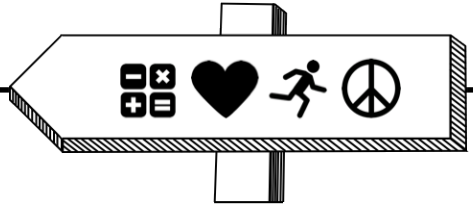

Mapa de la ruta del arte #4: Es tiempo de... Relojes

Tu destino:

Construye relojes de papel y anota las horas más importante de tu día para introducir el concepto de responsabilidad. Considera diferentes actividades que ocurren durante cada hora y porqué es importante llevar un registro del tiempo.

Kit de viaje:

- Papel para manualidades o papel blanco
- Tijeras
- Pegamento
- Marcadores
- Crayolas o colores

En el camino: Construye tu propio reloj

1er Paso Recorta una tira rectangular de papel para la correa del reloj y un círculo para la carátula.

2o Paso Escoje 3 o 4 horas del día que más te gusten y escribe los números en la carátula. Decora la correa y carátula con dibujos que ilustren tus horas o momentos favoritos del día.

3er Paso Une correa y carátula con cinta adhesiva o pegamento.

Viaje en grupo: Transforma el salón en una máquina del tiempo

• Haz un dibujo de tu hora o momento favorito del día.

• Haz 4 letreros, uno con las 12, uno con las 6, uno con las 9, y uno con las 3. Pon cada letrero en una pared diferente y con el sentido de las manecillas del reloj. Haz dibujos mostrando los momentos favoritos del día en la pared que corresponda. Deja espacios entre cada letrero para ilustrar las otras horas del día. Haz que todo el grupo se pare en el centro del salón y cada uno "viaje" a su hora favorita.

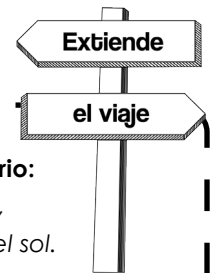

Aprende más vocabulario:

documentar, ilustración, responsabilidad, reloj del sol.

Conoce la historia de los relojes de sol, relojes y como se lee el tiempo:

<https://explorable.com/sundials>
<http://www.hautehorlogerie.org/en/encyclopaedia/history-of-watchmaking>

Observa esta tabla y platiquen sobre la forma en que personajes de la historia pasaban el tiempo:

<http://infographwetrust.files.wordpress.com/2014/03/creative-routines-edit3.png>

Construye un reloj de sol individual haciendo un hueco en el centro de un plato de papel y pasando un hilo por el hueco:

<http://www.nwf.org/kids/family-fun/crafts/sundial.aspx>

Construye un reloj del sol: En un lugar soleado, dibuja un círculo con diámetro de 10 pies: pega al suelo un hilo de 5 pies de largo y amarra al otro extremo un gis. Con el hilo estirado, sostén el gis y mientras caminas alrededor del centro (punto donde pegaste el hilo) pinta una línea en el suelo. Párate en el centro del círculo, en el punto donde marcan las 12 del medio día. Marca cada hora alrededor del círculo con un gis o una piedra. Ahora vuelve a checar las horas. (Nota: cada mes tendrás que ajustar el punto central que producirá la sombra para que indique la hora adecuada.

<http://www.crayola.com/lesson-plans/human-sundial-lesson-plan/>

Escucha la historia del viaje a otra dimensión: *La arruga en el tiempo*, por Madeleine L'Engle

<https://www.youtube.com/watch?v=uTjxYMXWcmQ&list=PLaVoeXsqKHiP4AvLrO-e6Wx-vSxDaqA6P>

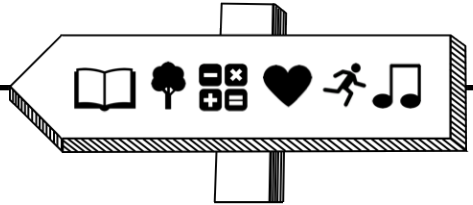

Mapa de la ruta de arte #5: Cantando con los Pájaros

Tu destino:

Construye un títere de mano usando una hoja de papel doblada como un "adivino" de origami. Inventa la voz, historia y una canción para el títere. Practica habilidades intra-personales al desarrollar una identidad para el títere, incluyendo su voz, nombre y acciones. Practica habilidades inter-personales usando el títere en grupos pequeños para realizar parodias, canciones y actuaciones. Este proyecto involucra habilidades matemáticas al explorar la simetría cuando doblan el papel.

En el camino: Construye tu propio títere de mano

1er Paso Este títere se hace utilizando el método de origami para crear un "adivino". Dobla el papel por la mitad en diagonal para darle forma triangular y luego desdóblalo.

2o Paso Dobla cada punta hacia el centro. Repite.

3er Paso Con cuidado, pon el pulgar en la abertura de la parte de abajo y los otros dedos en la de arriba. Dobla a la mitad en diagonal, de modo que los dedos y el pulgar se toquen dentro del títere. Dibuja un pico y ojos. La abertura será la boca. Colorea con marcadores. En otro pedazo de papel, dibuja y colorea plumas. Corta las plumas y pégalas al títere.

4o Paso Construye un escenario, cortinas y accesorios para el títere, personalizando la figura de origami con color y plumas. Pide a los niños que canten su propia melodía de pájaro.

5o Paso Traza una línea en el papel. ¿Es irregular o se oscurece conforme recorre la hoja? Exprésate por medio de canciones y sonidos que imiten la línea o traza en el papel otras líneas que imiten tu sonido favorito.

6o Paso ¿Tienes un cantante favorito? ¿Por qué? Los cantantes tienen nombres, personalidades, estilos y material único. Explica a los niños que todos tenemos personalidad y mensajes diferentes que expresar.

Kit de viaje:

- Pedazo de papel cuadrado
- Lápices y marcadores
- Tijeras
- Cinta de pegar y pegamento

Viaje en grupo: Arma una obra

- Pega dos pedazos de papel en la orilla de la mesa (que cuelguen) para crear las cortinas del escenario. En grupos de 2 o 3, inventen una historia y / o canción así como los accesorios necesarios. Siéntense debajo de la mesa para actuar con los títeres.
- Los compositores trabajan en equipo para crear un mensaje para su audiencia. Si fueras un cantante o compositor, ¿cuál sería tu mensaje?

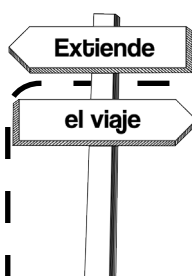

Aprende más vocabulario:
diagonal, identidad, origami, parodia, simetría

Video del "adivino" de origami :
<https://www.youtube.com/watch?v=LdRXrp2CUIs>

Crea tu propia historia :
<http://storybird.com/>

Pájaros cantando :
<https://www.youtube.com/watch?v=wKhFZPefb64>

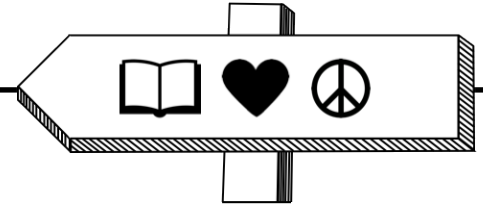

Mapa de la ruta del arte #6: Escribe tu propia fábula

Tu destino:

Lee la fábula de "El león y el ratón" de las Fábulas de Esopo para presentar a los niños el concepto de compasión. Crea tus propios libros con papel y comparte historias importantes de tu vida con los demás. Usa este proyecto como una forma de reflexionar sobre algo que hayas hecho para ayudar a otra persona.

Kit de viaje:

- La fábula de "El león y el ratón"
- Papel
- Engrapadora
- Crayolas, lápices y colores

En el camino: Crea tu propio libro e historia

1er Paso Lee "El león y el ratón" y nota como las ilustraciones narran la historia. Reflexiona sobre el tema central. Platiquen historias personales en las que se muestre compasión.

2o Paso Construye un libro al colocar 3 hojas de papel, una encima de la otra, y una hoja de color encima de las blancas, para hacer la portada. Dóblalas a la mitad y engrapa el "libro" por este doblez.

3er Paso Usa lápices, crayolas y colores para decorar la portada. Primero escribe el título. Después añade "escrito e ilustrado por" y escribe tu nombre.

4o Paso Inventa tu propia versión de "El león y el ratón." Habla de cómo cambiaría la historia si tuviera lugar en la ciudad, el zoológico u otro lugar con animales diferentes.

Viaje en Grupo: Construyan libros maravillosos juntos

- Presenta historias individuales al grupo
- Construye un libro en equipo: Dobra cada hoja como un acordeón. Cada niño añadirá su propia página con una historia o dibujo y la pegará junto a la anterior. Muestra cada página como si fuera una pantalla.
- Construye un libro circular: corta un círculo para cada niño. Dobra el círculo por la mitad y pega la mitad derecha a la mitad izquierda de otro círculo.
- Construye un libro origami: dobla un trozo de papel cuadrado por la mitad, de forma horizontal. De izquierda a derecha, dobla por la mitad otra vez. Dobra de abajo a arriba y después de izquierda a derecha de nuevo. Desdobla para ver 8 cuadros. Dobra por la mitad y haz una abertura en el centro de la parte doblada hasta la mitad (1 cuadrado). Desdobla para que el lado cortado sea horizontal. Dobra y empuja hacia afuera el lado cortado para darle la forma de un diamante. Después une los lados para dar forma a un libro.
- Construye un libro en forma de corazón que se convertirá en un ratón: pon 3 hojas de papel blanco, una sobre la otra, y una hoja de papel de color para la portada. Dobra las hojas por la mitad y corta dándole forma de medio corazón. Engrapa justo en el doblez. Con el libro doblado, añade pies al pliegue, una nariz y bigotes al pliegue más puntiagudo y un hilo para la cola. Añade orejas y así tendrás un libro con forma de ratón.

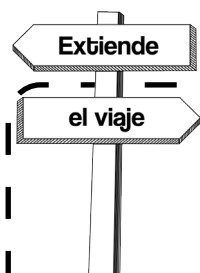

Aprende más vocabulario:
clásico, compasión, considerado, pliegue, origami, confianza

Enseñar el concepto de empatía con la fabulas de Esopo :
<http://www.gec.kmu.edu.tw/~lc/ecomer/eBook/Teaching%20With%20Aesop's%20Fables.pdf>

La Fábula de Esopo: El León y el Ratón
<https://www.youtube.com/watch?v=iPybpc-xuG0>

Libro de origami :
<https://www.youtube.com/watch?v=vnnA2lxsl8M>

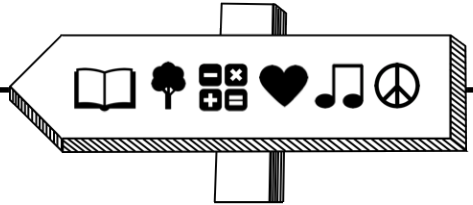

Mapa de la ruta del Arte #7: Bosque de Papel

Tu destino:

Explora la belleza, sabiduría e importancia de los árboles. Ideal para el cambio de estaciones. Observa como cada ser vivo tiene su propio ciclo de vida, así como los árboles pierden sus hojas en otoño en preparación para el invierno.

En el camino: Construye tu propio árbol

1er Paso Corta la bolsa en tiras de media pulgada. Empieza a cortar de arriba hacia abajo, hasta la mitad de la bolsa.

2o Paso Abre la bolsa y ponla de pie.

3er Paso Toma la base de la bolsa con una mano y tuerce el centro de la bolsa para hacer el tronco del árbol.

4o Paso Tuerce las tiras de media pulgada para hacer las ramas.

5o Paso Corta el papel de pañuelo o para manualidades en trozos pequeños y pégalos a lo largo de las ramas. También puedes pegar triángulos de papel blanco como si fuera hielo, para escenas de invierno.

6o Paso Habla de las estaciones, de la naturaleza y de nuestro impacto en los dos. ¿Cómo está el clima afuera? ¿Qué temporada es y cuál es la siguiente? ¿Cómo se ven los árboles en primavera? ¿Necesitamos árboles? ¿Los animales también necesitan árboles? ¿Alguna vez ha escuchado a alguien decir que los árboles son sabios? ¿Qué árboles puedes identificar y cómo?

7o Paso Representa el ciclo de crecimiento de un árbol: agáchate y empieza a pararte y "crecer" despacio, sacando los brazos y manos hacia afuera, hasta pararte por completo. Busca fotos de árboles que crecen en donde vives.

Kit de viaje:

- Bolsas de papel (color café)
- Tijeras
- Pañuelo de papel de colores o papel para manualidades de colores
- Colores
- Pegamento

Viaje en grupo: Júntate con otros y crea un bosque y un hábitat para los animales

- Coloca los arboles juntos para crear un bosque
- Dobra papel rectangular por la mitad y usa colores para dibujar animales. Recorta los animales para que sean simétricos y se puedan sostener solos. Escribe un relato corto: ¿Qué le diría el viento a los árboles sobre los animales que viven en el bosque?

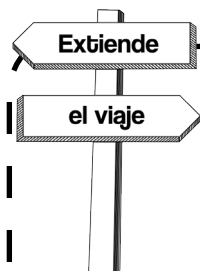

Aprende más vocabulario:

agacharse, hábitat, impacto, formar un equipo, textura

Investiga porqué las hojas de los árboles cambian de color en otoño.

Observa la foto de una secuoya antigua :

<http://ngm.nationalgeographic.com/redwoods/gatefold-image>

Conecta con el bosque :

<http://www.pit.org/family-activities-connect-kids-to-nature-forest>

Escucha a Will Hale cantando "La Canción de la Bellota" :

<https://www.youtube.com/watch?v=K-B0C6gqS9s>

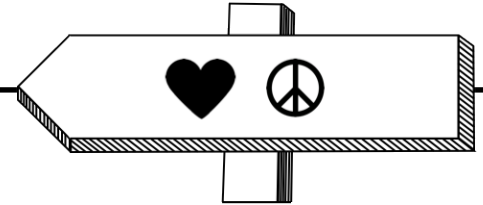

Mapa de la ruta del arte #8: Celebración del Año Nuevo Chino

Tu destino:

Identifica el animal del año en que naciste, según el calendario chino. Al mismo tiempo, conoce más sobre la cultura China-Americana y los 15 días de celebración que tienen lugar cuando se celebra en Año Nuevo Chino. Construye un farolillo chino para completar la celebración.

Kit de viaje:

- Papel de color rojo y dorado
- Lápices
- Tijeras
- Pegamento
- Marcadores
- Dibujos de la silueta de animales representados en el calendario chino

Materiales opcionales: papel blanco, tinta negra o acuarela y pinceles

Opcional: hilo para colgar los farolillos, colores, crayolas y marcadores. Con cinta adhesiva, pega una linterna dentro del farolillo chino para iluminar tu creación.

En el camino: Dibuja tu animal

1er Paso Usando el calendario chino y tu año de nacimiento, identifica tu animal. Después, identifica el animal del año en curso: <http://www.chinesenewyears.info/chinese-new-year-calendar.php>

2o Paso Practica dibujando tu animal con un lápiz y después repásalo con marcador, tinta o acuarela negra.

3er Paso Recorta el papel dorado y pega las figuras al papel rojo para crear un marco.

4o Paso Conoce las características de tu animal e inventa tus propias características.

5o Paso Escribe la palabra "amistad" en chino <https://www.youtube.com/watch?v=gMTJ4FnBN7Y>

Viaje en Grupo: Convierte el salón en un festival de farolillos chinos. Transforma el salón en una instalación de arte.

• Habla del significado cultural y uso de los farolillos chinos. ¿Cuándo se usan? ¿Qué simbolizan? ¿Qué hacen los niños chinos con los farolillos?

• Dobra un pedazo de papel a lo largo para crear un rectángulo.

• Corta líneas delgadas a lo largo del pliegue de la hoja (deben tener ¼ ó ½ pulgada de separación y cubrir solo la mitad de la hoja).

• Desdobra el papel y ahora dóblalo hacia el otro lado para darle forma de tazón. Abre 2 huecos en cada extremo de la parte de arriba y pasa un hilo por los huecos para colgar la linterna.

• Pide al grupo que hablen de sus fiestas favoritas. Si pudieran crear una nueva celebración, ¿qué sería? ¿Qué tipo de decoraciones tendría?

Aprende más vocabulario:
celebración, contraste, iluminación, linterna, estilizado, color simbólico

Incluye símbolos importantes como un tazón de naranjas, el fénix, dragón, panda, ventiladores, farolillos y caligrafía china que forman parte de la decoración de esta festividad.

Aprende cómo se utilizan los farolillos chinos en celebraciones tradicionales y conoce la historia del Festival de los Farolillos:
<http://www.chinahighlights.com/festival/s/lantern-festival.htm>

En este vídeo puedes ver el Festival de Los Farolillos:
<https://www.youtube.com/watch?v=RFcGvmFtR-s>

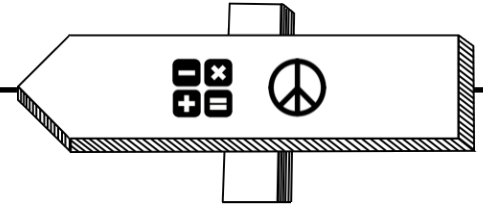

Mapa de la ruta del arte #9: Salva a las Ranas. Salta y Nada

Tu destino:

Las ranas pueden ser vistas como símbolos multiculturales ya que se encuentran en todos los continentes del mundo a excepción de la Antártida. El estudio de las ranas ayuda a los científicos a saber más sobre la salud de los ecosistemas en todo el mundo.

En el camino: Crea tus propias figuras origami de ranas y lirio acuático

1er Paso Dobra el papel verde por la mitad de manera diagonal para formar un triángulo. Ponlo en la mesa como una pirámide, la punta más pequeña será la cara de la rana y la abertura de la boca.

2o Paso Dobra las esquinas hacia el centro y después hacia fuera para crear los pies.

3er Paso Pega los ojos. Con color rojo haz la lengua y dibújale unas moscas. Corta y pega la lengua en la boca de la rana. Decora el cuerpo de la rana con patrones.

4o Paso Haz los lirios acuáticos al cortar las cuatro esquinas de un pedazo de papel. Corta un pedazo de pay del círculo verde y dibuja las "venas" de la hoja.

5o Paso Dobra el papel rosa a la mitad para hacer un cuadrado y corta los bordes en zigzag para formar los pétalos.

6o Paso Dobra el papel amarillo y el blanco a la mitad para formar un cuadrado. Corta líneas hasta el centro desde las esquinas.

7o Paso Pega el papel blanco y amarillo en el centro del papel rosado para crear una flor con varias capas de pétalos.

8o Paso Dibuja la mitad de una jarra de vidrio en un pedazo de papel blanco en forma rectangular. Corta dándole forma de jarra.

9o Paso Pinta agua en la jarra y también incluye huevos, renacuajos y ranas de distintas etapas de crecimiento.

Kit de viaje:

- Cuadros de papel verde y rosa (8 ½ x 8 ½)
- 1 cuadro de papel de cada color: rosa, amarillo y blanco (4" x 4")
- Ojos móviles o círculos de papel
- Tijeras
- Marcadores

• **Opcional:** tubos de cartón de rollos de papel, limpiapiipas, piedritas o arroz

Viaje en Grupo: Transforma el salón en un estanque de lirios y construye un instrumento para hacer una danza de lluvia.

• Añade flores y ranas en el suelo y las paredes.

• Algunas ranas viven en el bosque lluvioso y necesitan mucha agua.

• Construye un palo de lluvia para tu rana: usa el tubo de cartón y tapa un extremo con papel. Pon en su interior un limpiapiipas enroscado para que atrape cualquier cosa que entre en el tubo. Pon las piedritas o arroz dentro del tubo y cierra este extremo al doblar sus bordes hacia adentro. ¡Baila con tu palo de lluvia recién hecho!
<https://www.youtube.com/watch?v=Pfvzc6LZTY&list=UUTCvLsVBI-Oc7g9PakgudwQ>

• Usa gises para dibujar lirios y ranas en la banqueta.

Aprende más vocabulario:
anfibio, ecosistema, multicultural, simetría radial, renacuajo

Escucha los cantos de las ranas :
https://www.youtube.com/watch?v=M02_dnl9zCA
<https://www.youtube.com/watch?v=KUrPL-werF0>
<https://www.youtube.com/watch?v=u5quYQ4JH6c>

Observa ranas :
<https://www.youtube.com/watch?v=oMFxQsAt274&feature=youtube>.

Datos de las ranas :
<http://www.defenders.org/frogs/basic-facts> ,
<http://www.kiddyhouse.com/Themes/frogs/>

Historias australianas sobre ranas :
<http://www.youtube.com/watch?v=0y3Ta5xckV4>

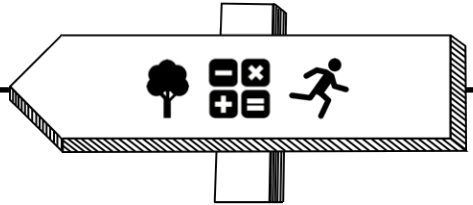

Mapa de la ruta del arte #10: Fuera de este mundo: Viaje al espacio

Tu destino:

Decora Tus propias naves espaciales que pueden despegar con un popote. Los astronautas tienen que confiar uno en el otro para poder sostenerse en el espacio.

En el camino: Crea tus propios cohetes espaciales con papel

1er Paso Dibuja una nave espacial en una hoja de papel y decora el espacio alrededor.

2o Paso Engrapa el papel a lo largo para formar un cilindro. Utiliza cinta adhesiva para cerrar la parte superior de la nave.

3er Paso Dibuja un círculo para la parte superior de la nave y córtalo. Hacer una tapa pequeña para la parte superior de la nave facilita su despegue.

4o Paso Engrapa el círculo a un cono (hecho con papel) y después engrápalo a la nave. Cierra por completo la parte de arriba usando cinta adhesiva.

5o Paso Haz 4 huecos en la parte inferior del cohete.

6o Paso Amarra un trozo de hilo en la parte inferior del cohete.

7o Paso Utiliza un popote para soplar al cohete ¡y hacerlo despegar!

Kit de viaje:

- Popotes
- Marcadores, crayolas y colores
- Cinta adhesiva, pegamento y engrapadora
- Estambre o listón
- Perforadora
- Papel para manualidades (varios colores)
- Platos de papel o plástico

Viaje en grupo: Transforma el salón en el espacio exterior con un sol 3D. Observa imágenes del sol y erupciones solares.

- Delinea y recorta manos en papel amarillo y naranja
- Dibuja más manos en platos de plástico o papel usando témpera amarilla, naranja y blanca. Déjalos secar y recorta.
- Pega las manos alrededor de la orilla de un plato de papel.
- Mientras el pegamento seca, decora la parte trasera de otro plato.
- Decora la parte trasera del primer plato. Pega las dos caras sin decoración de los platos.
- Haz un hueco en la esquina exterior del plato y amárrale un trozo de hilo para colgar los soles.
- Habla con los niños sobre cómo el sol ayuda a la tierra y porqué es importante para el sistema solar

- ¿Qué planetas hemos podido explorar gracias a las naves espaciales? ¿Cómo entrenan los astronautas? ¿Durante cuánto tiempo se pueden quedar las naves espaciales en el espacio?

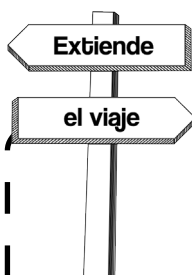

Aprende más vocabulario:

astronauta, cilindro, gravedad, NASA, perseverar, cohete, erupción solar, sistema solar, tecnología

Guía del sol para la familia: :

http://www.spaceweathercenter.org/resources/04/famguide_sun.pdf

Fotos de naves espaciales, laberintos, y datos en el Club de Niños de la NASA :

<http://www.nasa.gov/audience/forchildren/kidsclub/flash/#.VMEDfCil3Vs>

La "Imagen del día" de la NASA ofrece imágenes del espacio, planetas y naves espaciales:

<http://www.nasa.gov/multimedia/imagegallery/iotd.html#.VM>

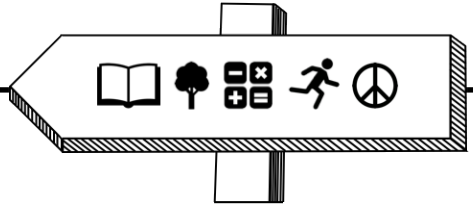

Mapa de la ruta del Arte #11: Conviértete en una estrella ¡Y brilla!

Tu Destino:

Usando estrellas individuales, haz una constelación original para introducir el concepto de respetar las diferencias. Cada cultura tiene sus propias historias sobre las constelaciones porque cada uno ve las cosas de forma diferente.

En el camino: Crea tu propia estrella

1er Paso Haz un buscador de estrellas de origami para cada mes con la intención de ilustrar el cielo nocturno. Encuentra las instrucciones en el siguiente link:

<http://spaceplace.nasa.gov/starfinder/en/>

2o Paso Dobra una pieza de papel cuadrado en 8 triángulos iguales para hacer las estrellas. Dibuja líneas en los lados abiertos que están en el interior para los brazos de la estrella antes de cortar. Corta los brazos de la estrella (similar a recortar un copo de nieve de papel). Colorea o decora las estrellas de papel en azul, blanco, amarillo, rojo o una combinación de colores.

3er Paso Compara las estrellas para determinar qué color es el más fuerte de todos.

4o Paso Como un astrónomo, determina la edad de tu estrella de acuerdo a la tabla del espectro estelar.

<http://oneminuteastronomer.com/708/star-colors-explained/>

5o Paso Platica con los niños sobre cómo las historias de estrellas y constelaciones poseen significados diferentes para cada cultura.

Kit de Viaje:

- Papel blanco
- Crayolas
- Papel azul de tamaño grande
- Cinta adhesiva de doble cara
- Tijeras

Viaje en grupo: Haz tu propia constelación

• Pega las estrellas en el papel azul usando la cinta doble. Pega el papel azul en la pared designada.

• Conecta los puntos: Después de pegar al menos 5 estrellas, da un paso atrás y dibuja en papel lo que veas en la pared. Crea tu propia constelación a partir del orden de estrellas, usando líneas para unirlas. Reúne las constelaciones hechas por el grupo y lee las historias de las constelaciones inventadas.

• Observa las estrellas y pregunta, "¿Qué estrella creen que sea más fría o más caliente? ¿Las azules o las gigantes rojas?" Escribe una historia sobre constelaciones para estimular su interés en la creación de estrellas individuales.

Extiende

el viaje

Aprende nuevo vocabulario:

astrónomo, constelación, curiosidad, masa, gigantes rojas, espectro estelar, colores cálidos y fríos, volumen

NASA para estudiantes:

<http://www.nasa.gov/audience/forstudents/>

Haz un buscador de estrellas de papel y usa este grafico para identificar las estrellas que se ven en el cielo nocturno:

http://www.pbs.org/soptv/400years/files/resources/Making_Using_Family_Star_Finder.pdf

Aprende como distintas culturas interpretan las estrellas y constelaciones:

• Mitología griega y constelaciones:

<http://www.wvu.edu/skywise/greekmyth.html>

• Tradiciones de estrellas de los Nativos Americanos:

<http://www.wvu.edu/skywise/legends.html>

• Catálogo de constelaciones y las historias detrás de ellas:

<http://chandra.harvard.edu/photo/constellations/index.html>

• Tradición Australiana :

<http://museumvictoria.com.au/pages/6927/stories-in-the-stars.pdf>

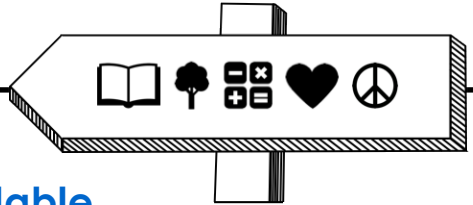

Mapa de la ruta del Arte #12: El Proyecto Pizza: Charlas sobre comer saludable

Tu destino:

Usando una bolsa de papel y pedazos de papel de colores, crea una pizza usando la técnica de collage. Este proyecto de grupo inspira la creación de equipos, la alimentación saludable y la seguridad alimentaria.

Kit de viaje:

- Papel café (bolsas grandes o papel café)
- Papel para manualidades de varios colores (puedes reciclar sobrantes)
- Pegamento
- Tijeras

En el Camino: Crea tu pizza de papel

1er Paso Corta un círculo grande en papel café.

2o Paso Dobla las esquinas del círculo para crear la corteza de la pizza.

3er Paso Hablen de sus ingredientes favoritos. Corta figuras para cada ingrediente. La pizza puede tener diferentes secciones con diferentes ingredientes como mitad champiñones y mitad espinaca. Organízalo.

4o Paso Pega los ingredientes en la pizza.

5o Paso Corta rebanadas de pizza y pegalas a un plato de papel.

6o Paso Identifica ingredientes nutritivos que pueden hacer una pizza más saludable. ¿Hay diferentes tipos de verduras que pueden hacer una pizza más nutritiva?

Viaje en grupo: Transforma una mesa en pizzería

- Para hacer un negocio de pizza, haz el letrero del nombre, un logo, menú con precios, descripciones de diferentes ingredientes y nombres para los tipos de pizza.
- En un plato de papel, dibuja y colorea un ingrediente de cada cosa: proteína (mariscos, carne magra y pollo, huevos, frijoles, chícharos, productos de soya, nueces y semillas sin sal), frutas (frescas, en lata, congeladas o secas), verduras (frescas, en lata o congeladas), cereales (pan de trigo integral, avena, palomitas, quínoa, arroz integral o silvestre) y lácteos (yogurt, queso).
- Haz una rueda de color con la comida. Por ejemplo, cerezas rojas, pimientos naranjas, frijoles amarillos, chícharos verdes, mora azul y ciruelos morados.

Extiende

el viaje

Aprende nuevo vocabulario:

collage, nutrición, patrón, creación de equipos, ingrediente

Salud Infantil y recetas nutritivas de Nemours:

www.kidshealth.org/kid/recipes/

Para información sobre seguridad

alimentaria, recetas, salud y nutrición:

www.nutrition.gov/life-stages/children

Cocina básica y recetas para niños:

www.spatulatta.com/

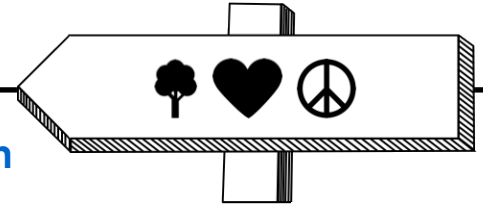

Mapa de la ruta del Arte #13: Las flores hablan

Tu destino:

Las flores son un símbolo de compasión, belleza y amor por la naturaleza. Las personas y plantas crecen juntas. En este proyecto, puedes crear tu propio ramo de flores para honrar el famoso Show de Flores en Filadelfia u otros shows locales de flores.

En el Camino: Crea un jarrón con flores

1er Paso Empieza con una plástica sobre las flores como símbolos de compasión. Las flores son una forma de conectar con los sentimientos de otros, al tiempo que se muestra interés o cariño.

2o Paso Dobra un pedazo de papel blanco a la mitad y a lo largo. Dibuja la mitad de un jarrón en un lado del papel doblado.

3er Paso Corta a lo largo de la línea abajo y arriba del jarrón. Empuja el jarrón en la dirección opuesta para crear el efecto de relieve.

4o Paso En otro pedazo de papel dibuja flores con tallos, usando referencias de flores o representando tu mes de nacimiento. Colorea y detalla las flores con más colores.

5o Paso Pinta la mitad del florero. Mientras sigue húmedo, dobla el papel a la mitad y presiona para transferir las decoraciones al otro lado del papel, usando esta técnica básica de impresión monocromática.

6o Paso Corta 5 o más flores y pégalas al jarrón para hacer un collage de flores.

7o Paso Dobra un pedazo de papel pequeño para hacer una tarjeta. Decora y escribe en la tarjeta un mensaje que muestre compasión y empatía.

8o Paso ¿Cómo arreglas las flores para que sea único tu diseño? ¿En qué se parecen hacer un ramo de flores y crear arte? ¿Y en qué son diferentes? ¿Qué mensaje da tu ramo de flores a quien lo recibe?

Kit de viaje:

- Papel 12" x 18"
- Pintura t mpera
- Pegamento
- Tijeras

Viaje en grupo: Transforma el sal n en una tienda de flores

- Crea un nombre y un logo para la tienda de flores.

- Haz flores de papel en 3D y envu velas en papel de pa uelos.

<http://www.wikihow.com/Make-Tissue-Paper-Flowers>

- Dibuja un invernadero con plantas en macetas, paquetes de semillas y una regadera. P galo en pl stico para envolver simulando que es vidrio.

- Pinta un jard n de flores y pega elementos como una cerca, manguera, una p rgola o un enrejado.

Descubre el significado simb lico de las flores en el arte Medieval y del Renacimiento:

http://artsedge.kennedy-center.org/educators/lessons/grade-6-8/Medieval_and_Renaissance%20Art

V deos sobre c mo arreglar flores:

<http://www.wikihow.com/Arrange-Flowers>

Im genes actuales de plantas floreciendo:

<http://www.bbg.org/bloom>

Extiende

el viaje

Aprende nuevo vocabulario:

ordenando, collage, composici n, invernadero, impresi n monocrom tica, relieve

Arreglos de flores japoneses:

<http://www.ikebanaha.org/whatis.php/>

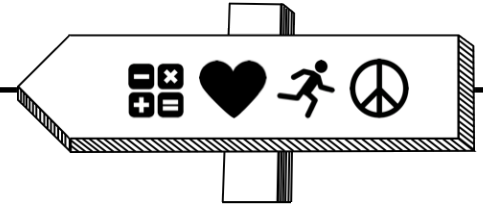

Mapa de la ruta de arte #14: Todos Somos Ganadores: Crea tu propio Juego de Mesa

Tu destino:

Crea un juego de mesa y trabaja en equipo para navegar por la vida como lo hacemos por un juego. Este proyecto estimula el espíritu de equipo, jugando con reglas claras y respetando las diferencias.

En el Camino: Crea tu propio Juego de Mesa

1er Paso Pega dos hojas de papel para manualidades (o cartón delgado) con cinta adhesiva para simular un tablero doblado.

2o Paso Elige un tema para el juego y decora el tablero.

3er Paso En la esquina de una hoja, escribe la palabra "Inicio" y en la esquina de la otra hoja escribe la palabra "Fin". Conecta el comienzo y el fin con cuadros u otras figuras para que sean las casillas. Por ejemplo, las ranas usarían formas de hojas de lirio como espacios para saltar por el juego.

4o Paso En papel de impresión dibuja personajes para usarlos como jugadores y recórtalos.

5o Paso Haz 4 o 5 tarjetas para casillas de "suerte" que digan algo como "retrocede 3 casillas".

6o Paso Crea un "dado" de papel usando números escritos en pedazos de papel. Después pon los pedazos boca abajo en un montón. Escoge un pedazo para determinar el número de espacios que moverás en cada turno.

7o Paso Asocia el juego con logros y obstáculos que todos encontramos y platiquen de sus aplicaciones en la vida diaria. (Por ejemplo: la rana que cruce primero el final se convierte en príncipe o princesa.)

Kit de viaje:

- 2 hojas de papel para manualidades de color
- Papel de impresión blanco, papel cuadriculado
- Colores y marcadores

Viaje en Grupo: Juega tu Juego

- ¡Construye coronas de platos de papel y cajas de tesoro para todos porque todos somos ganadores si jugamos el juego!

- Cada persona crea su propio laberinto con un lápiz, regla y papel cuadriculado. Intercambien laberintos para encontrar la solución. El papel cuadriculado ayuda con esta actividad.

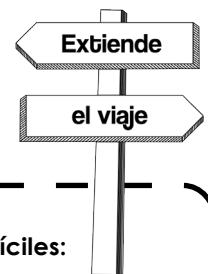

Aprende nuevo vocabulario:
metas, navegar, obstáculos, búsqueda, tema

Símbolo del laberinto de la vida :
<http://www.warpaths2peacepipes.com/native-american-symbols/symbol-of-life.htm>

"El Hombre en el Laberinto"
<http://www.earthart.org/happenings/kiva/labyrinths.html>

Puedes ver la historia de Anansi en:
<http://www.youtube.com/watch?v=dvsoKem53Ko>

Laberintos imprimibles, fáciles y difíciles:
<http://krazydad.com/mazes>

Lee sobre "Anansi, un Africano del oeste" – un espíritu jamaicano que se transforma en araña y vive muchas aventuras:
http://anansistories.com/Traditional_Stories.html

Haz laberintos por internet:
http://puzzlemaker.discoveryeducation.com/AdMazeSetupForm.asp?campaign=flyout_teachers_puzzle_maze

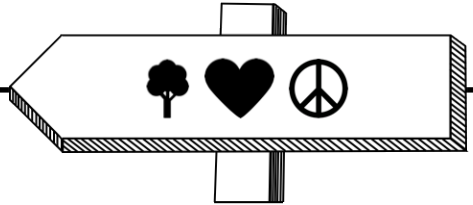

Mapa de la ruta del Arte #14: El valor de Volar: Nido de Pájaros

Tu destino:

Construye un nido de pájaros de materiales no tradicionales y reciclados para hablar de la valentía. Los pájaros bebés necesitan valor para volar por primera vez.

En el Camino: Crea tu propio nido con pájaros

1er Paso Habla sobre como un pájaro construye su nido y qué materiales emplea, como hojas, ramas y a veces basura que encuentra. Platica sobre los riesgos que se toma al crear arte o hacer algo por primera vez. ¿Qué notas cuando cambia el clima y empieza a hacer calor fuera? Las hojas comienzan a crecer y a tornarse verdes, las flores abren, los pájaros salen, insectos aparecen, etc.

2o Paso Pinta platos color café: pon un poco de pintura en el centro del plato y extiéndela a las esquinas. Pon el plato a secar.

3er Paso Separa un huevo de plástico; cada mitad del huevo será el cuerpo de un pájaro bebé.

4o Paso Corta un cuadro pequeño amarillo y dóblalo diagonalmente para crear un pico en 3D.

5o Paso Corta 2 alas ovaladas de papel para manualidades.

6o Paso Pega un pico y alas a cada pájaro de plástico. Ponlos a secar.

7o Paso Corta tiras de bolsas de papel café o periódico.

8o Paso Toma el plato de papel, ponle un poco de pegamento en el centro y extiéndelo hacia las esquinas.

9o Paso Pon tiras de bolsas de café o periódico sobre el plato en la misma manera que un pájaro teje su nido. Agrega calcomanías de insectos, hojas o flores.

10o Paso Pega los pájaros bebé a los platos o déjalos sueltos para jugar con ellos.

Kit de Viaje:

- Platos de papel
- Pintura lavable color café
- Pegamento
- Pinceles o esponjas
- Papel para manualidades color café, azul, verde, amarillo, naranja y rosa
- Huevos de Pascua de plástico
- Foto de un nido de pájaros o un nido real
- Calcomanías de insectos, hojas, flores

Viaje en Grupo: Crea una comunidad de nidos

- Transforma una mesa en 4 árboles llenos de nidos
- Envuelve las patas de la mesa con papel café usando cinta para fijar las raíces al suelo. Extiende el papel retorcido por arriba de la mesa para simular ramas.
- Extiende papel de pañuelo verde arriba de la mesa o pon un mantel verde para representar las hojas.
- Pon los nidos en la mesa.



Para ver un nido en construcción:
<http://www.youtube.com/watch?v=9uHYWpfx5Vg>

Video de un pájaro naciendo:
<http://www.youtube.com/watch?v=6JCSNvoQI20>

Ciclo de construcción del nido:
<http://nestwatch.org/learn/general-bird-nest-info/nesting-cycle/>

Para más ejercicios y datos de nidos:
<http://www.prbo.org/cms/docs/edu/activity4.pdf>

Da un paseo por la naturaleza y busca nidos de verdad para ver como un pájaro teje las ramitas juntas:

<http://www.flyingwild.org/guide/TheBirdingBeat.pdf>

Aprende nuevo vocabulario:
nido, ornitología, reciclado, riesgo, tejido

Nidos hechos de basura:
<http://www.youtube.com/watch?v=P1W25sHtUWw>

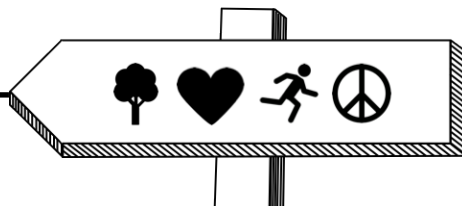

Mapa de la ruta del Arte #16: Emprende el vuelo: Alas

Tu destino:

Haz un par de alas y aprende sobre su estructura mientras aplicas lecciones de la vida y sabiduría adquirida durante la observación de pájaros. Habla sobre situaciones en la vida que requieran un líder.

En el camino: Crea tus alas

1er Paso ¿Qué notas cuando ves pájaros volando? Las alas se mueven rápido, se ven grandes o pequeñas, y algunas veces el movimiento de las alas produce sonidos. ¿Podrían los pájaros moverse cómo los humanos? ¿Y los humanos podrían moverse como pájaros?

2o Paso Mira el diagrama de plumas primarias, secundarias y cubiertas. <http://www.fws.gov/lab/featheratlas/glossary.php> Conoce los diferentes usos de cada tipo de pluma y la organización general del plumaje.

3er Paso Busca plantilla de plumas como referencia para dibujar distintas formas en papel para construcción.

4o Paso Con un marcador, dibuja tipos de alas básicas y traza formas de plumas.

5o Paso Dibuja una línea vertical a la mitad de cada pluma. Después dibuja líneas pequeñas de la mitad al final de la pluma, comenzando en la línea central y hacia afuera, en las orillas del papel. Dibuja las líneas hacia afuera de la pluma y agrega detalles con color.

6o Paso Corta las plumas y pégalas en las alas de papel siguiendo formas básicas, en las áreas generales de plumas primarias, secundarias y cubiertas.

7o Paso Haz lo mismo para la segunda ala.

8o Paso Perfora la esquina superior de las alas y amarra un hilo para asegurar las alas a los brazos.

Kit de viaje:

- Hilo o estambre
- Papel para manualidades de color
- Cinta adhesiva o pegamento
- Marcador o lápiz
- Perforadora (opcional)

Viaje en grupo: Transforma el salón en una corriente de aire con gansos volando al sur en invierno

• Los gansos que vuelan al sur en invierno dependen uno del otro. Se necesitan unos a otros para completar su meta. Cada ganso se turna como líder y es responsable de la seguridad de la parvada. Los gansos deben ser confiables para completar su travesía de migración.

• Fórmense en alineación de una V grande y sigan al pájaro de adelante, túrnense para ser el líder cuando el otro se canse.

• Actúen en grupo (o grupos) como parvadas de gansos emparejándose para ayudar a los pájaros heridos o cansados.

• Diseña tu dragón, grifo o esfinge con su historia personal y alas.

<http://www.mythencyclopedia.com/Be-Ca/Birds-in-Mythology.html>



Aprende vocabulario nuevo:
álula, cubierto, matiz, plumaje, estructura, ala

Mira el ala dorsal y otras ilustraciones de plumas:
<http://box-jellyfish.deviantart.com/art/Wing-Diagram-173504349>

Descubre porque los gansos vuelan en una alineación de V :
<http://www.loc.gov/rr/scitech/mysteries/geese.html>

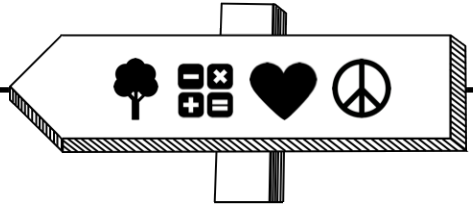

Mapa de la ruta del Arte #17: Ojos de Dios

Tu destino:

El Ojo de Dios fué tradicionalmente creado por los Pueblos de Nuevo México, los Huicholes y Tepehuán de México. Se utiliza para señalar lugares importantes y sagrados en el camino. También se usan como regalos cuando los niños se tornan mayores de edad y como una bendición para la casa. Estos Ojos tienen diferentes significados dependiendo de la cultura, aunque tradicionalmente poseen cuatro puntos que representan los cuatro puntos cardinales y los cuatro elementos: tierra, fuego, agua y aire.

En el Camino:

1er Paso Si utilizas bolsas de plástico en vez de hilo: Corta las bolsas en tiras largas de ¼" o ½" de ancho empezando por el asa y cortando horizontalmente alrededor de la bolsa.

- Símbolos tradicionales de los colores: rojo = vida; amarillo = sol, luna y estrellas; azul = cielo y agua; café = tierra; verde = plantas; negro = muerte.

2o Paso Pega o sujeta los dos palitos juntos en forma de cruz.

3er Paso El método de tejido que utilizaremos es: sostén los palitos en una mano y teje las tiras o el hilo por adelante, atrás y alrededor de cada palo. Dale vuelta para repetir hasta que cada palito esté cubierto.

4o Paso Cuando un niño pierde un diente o se hace mayor de edad, ¿qué tipo de celebración o regalo recibe? ¿Y si es una quinceañera, la confirmación, etc.?

Kit de viaje:

- Dos palitos de madera por cada Ojo de Dios
- Hilo (cualquier color) o bolsas de plástico de varios colores cortado en tiras

Viaje en grupo: Transforma el salón en un lugar sagrado y móvalos para reciclar

- Usa palos largos o ramas y en grupos tejan Ojos de Dios grandes con bolsas de plástico.
- Busca la importancia de reciclar y reutilizar materiales como plástico. Haz posters sobre reciclaje.
- Explora otras culturas que también usan el simbolismo de cuadros y círculos. Por ejemplo, mandalas de la cultura India del este constan de un cuadrado con cuatro puertas que contienen un círculo en el centro. Tiñe arena con colorante de alimentos o usa gis para hacer un mandala grande en un gran pedazo de papel o en la banqueta como proyecto de grupo.

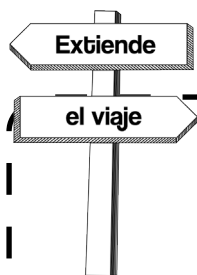

Aprende nuevo vocabulario:
mandala, patrón, proporción,
Quinceañera, diseño radial,
simetría, tejido

Observa una demostración sobre como se construye un Ojo de Dios:

<https://www.youtube.com/watch?v=DUX2NgKWJqA>

Lee más sobre mandalas:

<http://www.mandalaproject.org/What/Index.html>

y

<http://en.wikipedia.org/wiki/Mandala>

Descubre más del arte y la cultura Huichol:

<http://wixarika.mediapark.net/en/index.html>

Observa cómo un artista combinó el Ojo de Dios con un mandala:

<https://www.youtube.com/watch?v=qf5euIdYEbg>

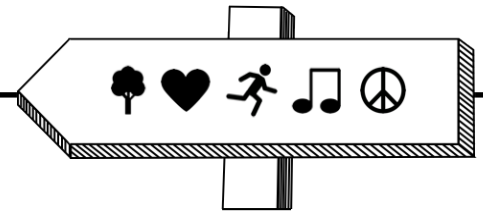

Mapa de la ruta del Arte #18: Jugando a las escondidas con máscaras

Tu destino:

Crea máscaras utilizando materiales reciclados o naturales. ¿Cuáles son los beneficios del camuflaje? ¿Qué animales conoces que usan camuflaje?

Kit de viaje:

- Platos de papel
- Cartón o papel grueso
- Tijeras
- Marcadores
- Pegamento
- Objetos hallados en la naturaleza: hojas, nueces, ramas, etc.
- Hilo o palo

En el Camino: Haz una máscara

1er Paso Ve al campo o parque y recolecta hojas, ramas, nueces, etc.

2o Paso Corta ojos del plato de papel

3er Paso Pega hojas y ramas sobre el plato.

4o Paso Pega o amarra el hilo en cada extremo de la máscara para sujetarla alrededor de la cabeza. Otra opción es pegar un palo al lado de la máscara para sostenerlo delante de la cara.

5o Paso ¿Qué significa reciclar? ¿Porqué es mejor usar materiales que se encuentran en la naturaleza en vez de los que se compran en la tienda? ¿Qué otras artesanías se podrían hacer con lo que se encuentra en la naturaleza?

Camuflaje de insectos:

<http://phenomena.nationalgeographic.com/2013/10/09/evolution-in-color-from-peppered-moths-to-walking-sticks/>

Cómo usan el camuflaje los animales:

<http://www.mnn.com/earth-matters/animals/photos/14-amazing-camouflaged-animals/blending-in>

Viaje en grupo: Transforma el salón en un escenario

• Crea una obra de animales camuflados. Uno por uno, los animales cantan sus canciones y salen para ser descubiertos.

• Haz máscaras de insectos o camuflaje con materiales encontrados en la naturaleza.

• Haz varias máscaras para mostrar respeto por las diferencias. Dialoga sobre cómo la gente es como un libro y no se debe juzgar por su portada.

• Aprende sobre hibernación y explica porqué los osos hibernan: Corta un plato de papel a la mitad o corta un semicírculo de papel. Corta una puerta en el medio. Pega el plato o papel en la parte baja de un papel para manualidades y crea la cueva del oso. Dibuja el campo con montañas en el papel para representar el entorno del oso y otros animales que hibernan.

<http://www.bbc.co.uk/nature/adaptations/Hibernation>

Aprende nuevo vocabulario:

camuflaje, evolución, hibernación, reciclar, semicírculo

Máscaras de diferentes culturas:

<http://australianmuseum.net.au/masks-from-other-cultures>

Ejercicios para actuar con niños:

https://www.youtube.com/watch?v=8t-7fDMa_dQ /

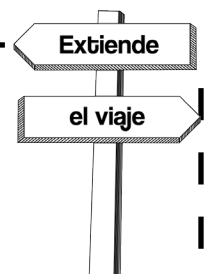

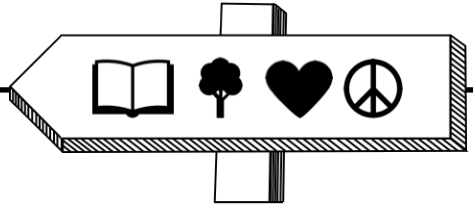

Mapa del Camino de Arte # 19 - Mándate un Mensaje

Tu destino:

Decora una tarjeta, haz un sobre en forma de corazón y escribe un mensaje adentro con tipografías diferentes. Haz una palabra en una escultura, por ejemplo la escultura "LOVE" de Robert Indiana. ¿Cómo podemos expresarnos de distintas formas usando diferentes tipografías o estilos de escritura?

Kit de viaje:

- Papel blanco
- Tijeras
- Reglas
- Crayolas
- Papel cuadriculado
- Pegamento
- Papel para manualidades

En el camino: Crea tu tarjeta y sobre

1er Paso Dobra un papel a la mitad y recorta un medio corazón por el doblez.

2o Paso Dóblalo en tercios en ambas direcciones para crear un sobre (ver el gráfico abajo).

3er Paso Corta un pedazo rectangular de papel que quepa en el rectángulo al centro del corazón.

4o Paso Explora diferentes estilos y diseños de caligrafía. Ve un video sobre la historia de las tarjetas de San Valentín:
<http://www.history.com/topics/valentines-day/history-of-valentines-day/videos/valentine-cards>

5o Paso 5. Escribe un mensaje en una tarjeta y métela al sobre. Decora el sobre. Obsequia la tarjeta a personas que vivan en casas de retiro, a soldados u otros grupos.

Viaje en grupo: Usa palabras para crear un jardín de esculturas

• Organiza equipos de "arquitectos paisajistas" y "escultores" para transformar un salón de clases en un jardín diseñado. Aplica los conceptos de "amor a la naturaleza" y "aprecio por nuestro entorno" a un contexto artístico. Usa papel cuadriculado (escala 1 pulgada = 1 pie) y reglas para dibujar la ubicación de plantas, senderos y señalamiento).

• Diseña una escultura para el jardín usando una palabra favorita que promueva respeto al medio ambiente. Sugerimos palabras como Paz, Anhelo, Esperanza, Creación, Arte, Presente.

• Da un paseo y observa el señalamiento, los diseños y el arte urbano.

• Diseña posters con tipografías especiales que promuevan el amor a por tu ciudad.

• Plática: ¿Has visto la escultura "LOVE" en el Love Park? ¿Qué puedes decir de ella? ¿Qué tiene alrededor? ¿Dónde ves señalamiento con palabras escritas como esta?

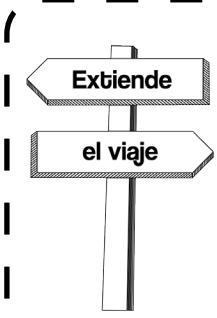

Aprende nuevo vocabulario:

arte abstracto, apreciación, asimétrico, gráfico, arquitecto paisajista, entorno, tipografía

Inspírate con ejemplos de las varias formas en que se pueden escribir las letras:

<http://cooltext.com/>

La escultura "LOVE" de Robert Indiana:

[http://en.wikipedia.org/wiki/Love_\(sculpture\)](http://en.wikipedia.org/wiki/Love_(sculpture))

Explora tipografías a través del arte:

<http://99designs.com/designer-blog/2013/05/21/25-mind-blowing-typography-art-projects/>

Descubre qué hace un arquitecto paisajista:

<http://www.asla.org/default.aspx>

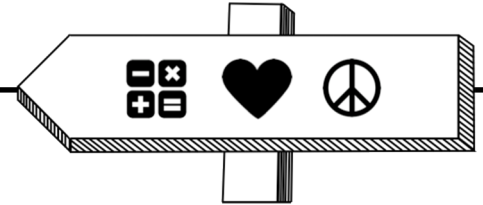

Mapa del Camino de Arte #20 - Nadando con los Peces

Tu destino:

Diseña tu propia escena submarina usando estenciles al tiempo que aprendes sobre ecosistemas marinos.

Kit de viaje:

- Pintura acrílica o con base de agua (para exteriores), pintura tempera
- Esponjas o trapos
- Papel
- Cartón (material alternativo: folders de papel manila)
- Tijeras
- Cinta adhesiva

En el Camino: Crea tu pecera

1er Paso Diseña un pescado en cartón o folders de papel manila. Haz un diseño sencillo para que puedas recortarlo fácilmente. Deja media pulgada alrededor del borde del diseño para hacer un estencil. Referencia sobre partes del pescado: <http://www.dnr.sc.gov/fish/anatomy.html>.

2o Paso Dobra el folder a la mitad y haz un corte en el centro para recortar la figura positiva. Esto facilita comenzar con el corte.

3er Paso Guarda la figura positiva del pescado. Haz perforaciones o recorta figuras a partir de este diseño para añadir color a la primera imagen hecha con el estencil cuando esté seca.

4o Paso Sosteniendo el estencil en un mismo lugar sobre el papel, usa esponjas o trapos para pinta dentro del estencil.

5o Paso 5. Experimenta y personaliza tu estencil agregando puntos, rayas o diseños hechos a mano. Se creativo: la huella de una mano se puede usar como la cola de un estencil ovalado para hacer un pescado chistoso.

Viaje en grupo: Transforma un banco de madera, bote de basura o pared en arte público

- Escoge un tema y un lugar específico para hacer un proyecto con estenciles. Pide permiso antes de empezar.

- Elige la escala apropiada para que los estenciles quepan en el espacio disponible.

- Pinta la superficie con pintura con base de agua.

- Piensen en ideas juntos, ecojan los estenciles que usarán y los colores de pintura acrílica a combinar. Incorporen todo en un solo diseño.

- Si el estencil tiene un diseño más complejo, pinta cada sección con un color diferente. Cuida que la pintura fresca no se extienda por abajo del estencil.

- Si vas a poner un estencil encima de otro, necesitarás un estencil para cada color: uno para el fondo, uno para la silueta de la figura y uno o más para detalles o áreas de color específicas. Espera cerca de 20 minutos para que cada color seque.

- Es más sencillo pintar con estenciles si un par extra de manos lo mantiene plano y pegado a una superficie lisa. También puedes usar cinta adhesiva para fijar el estencil en una superficie lisa. Aplica un poco de pintura con el trapo o un pincel casi seco, trabajando cuidadosamente y poniendo la pintura lejos de los bordes del papel.

Extiende

el viaje

Aprende nuevo vocabulario:

clima, arte público, arrecife, recursos renovables, estencil, contaminación del agua

Explora la anatomía de un pez:

<http://www.fishbase.org/identification/classlist.php>

Problemática del agua :

<http://fishandboat.com/education/catalog/waterpollutionpa.pdf>

Explora la anatomía de un pez :

https://tpwd.texas.gov/kids/wild_things/fish/fishparts.phtml

Arrecifes:

<https://www.youtube.com/watch?v=bNucJgetMjE> y

<http://video.nationalgeographic.com/video/atmosphere/underwater-indonesia-atm>

Apéndice: Instrucciones para hacer los dobleces

Rectángulo en cuadrado

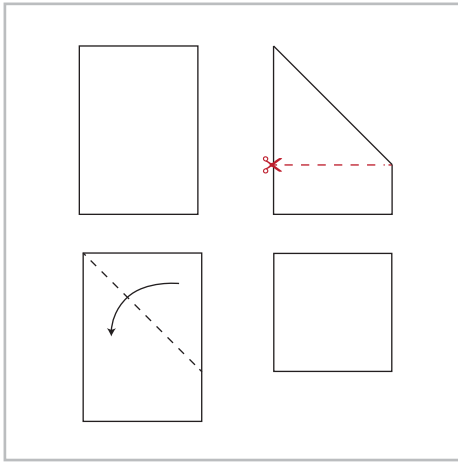

Corazón en origami

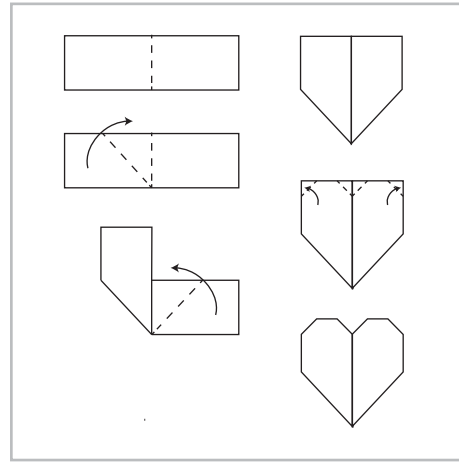

1 Copos de nieve

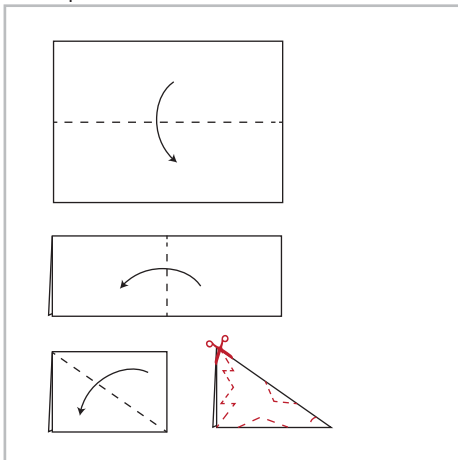

2 Mariposas migrantes

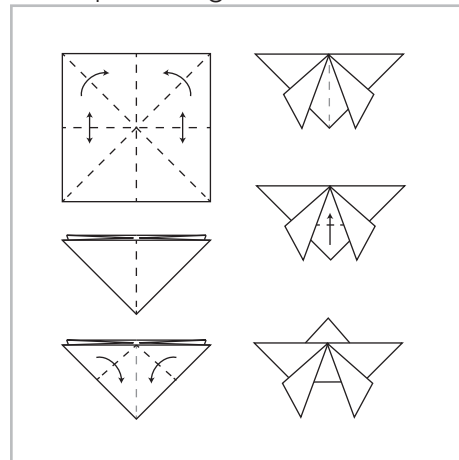

3 ¡Se abre el telón! Haz una obra...

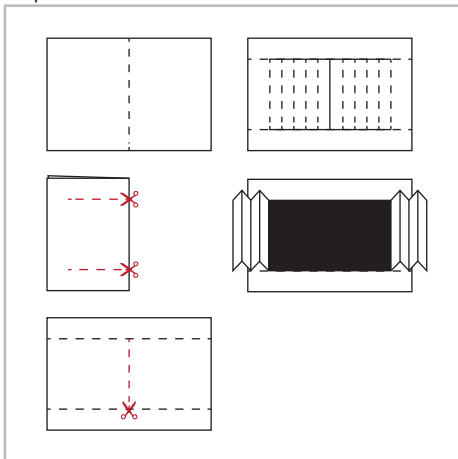

4 Es tiempo de... relojes

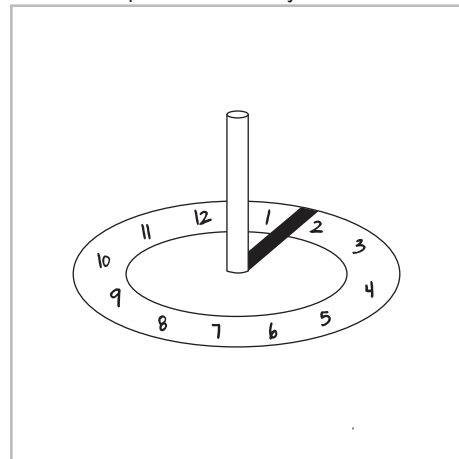

Apéndice: Instrucciones para hacer los dobleces

5 Cantando con los pájaros

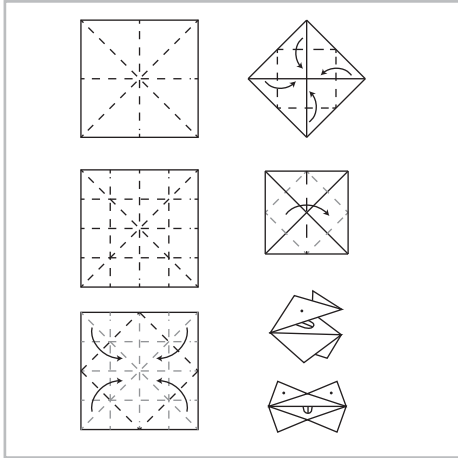

6 Escribe tu propia fábula

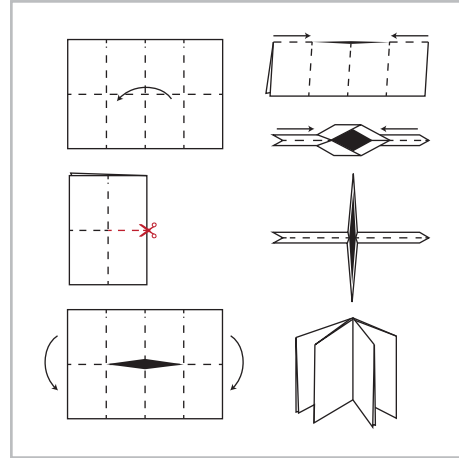

7 Bosque de papel

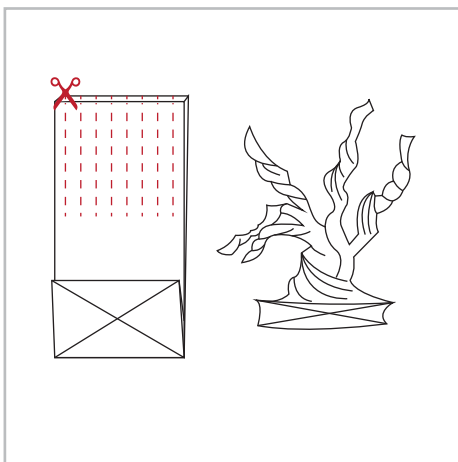

8 Celebra el año nuevo chino

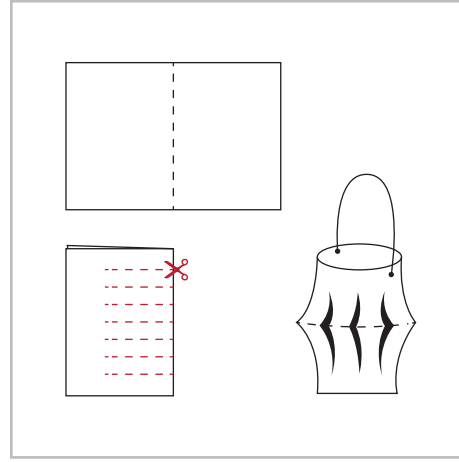

9 Salva a las ranas

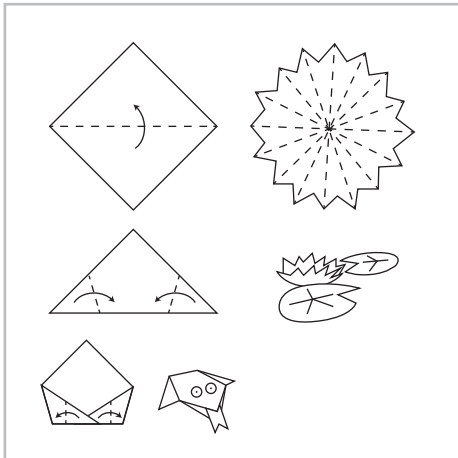

10 Fuera de este mundo. Viaje...

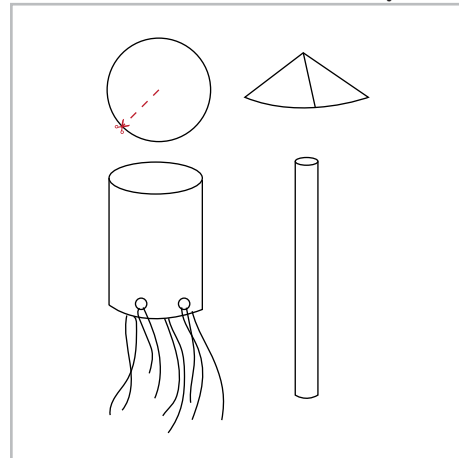

Apéndice: Instrucciones para hacer los dobleces

10.2 Fuera de este mundo. Viaje...

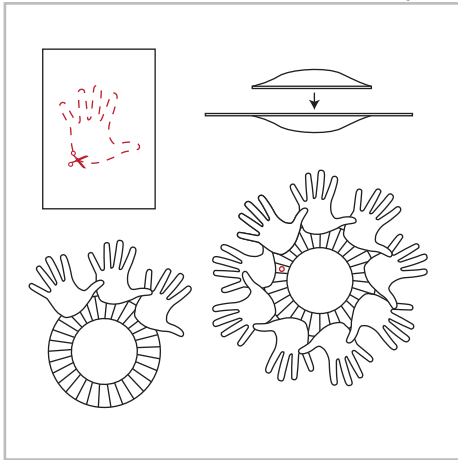

11 Conviértete en una estrella...

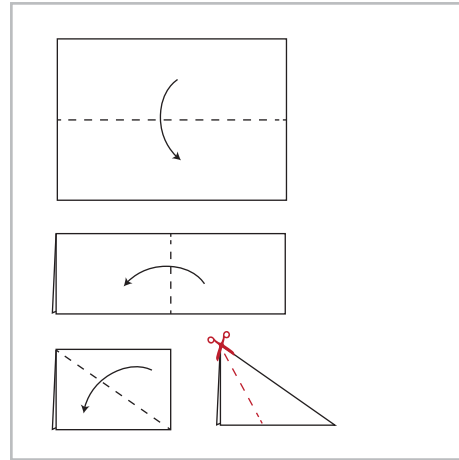

12 Proyecto pizza

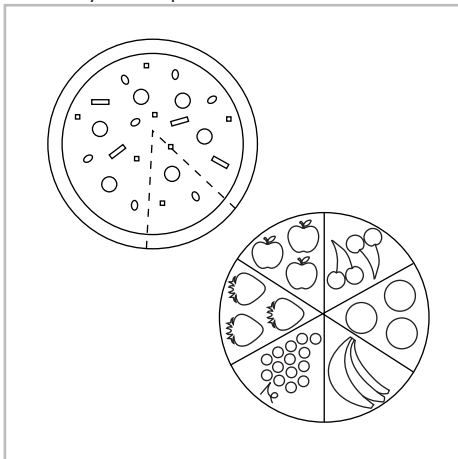

13 Las flores hablan

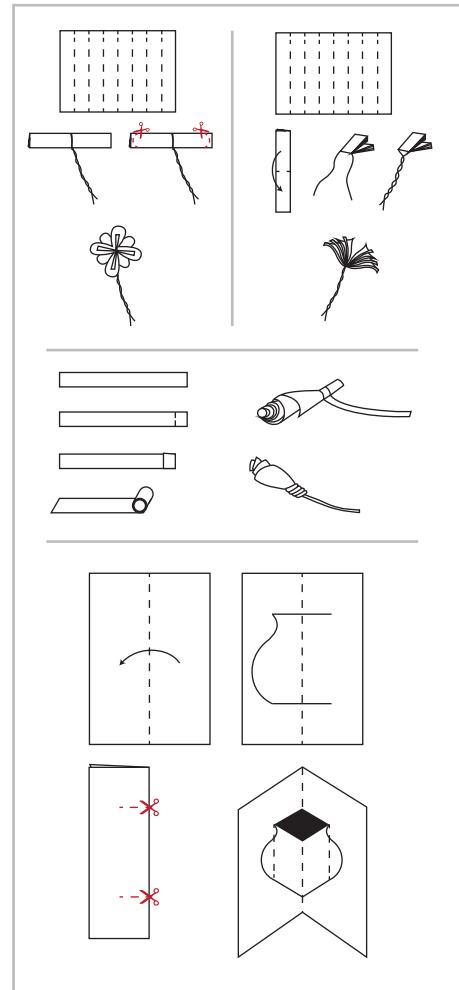

14 Todos somos ganadores

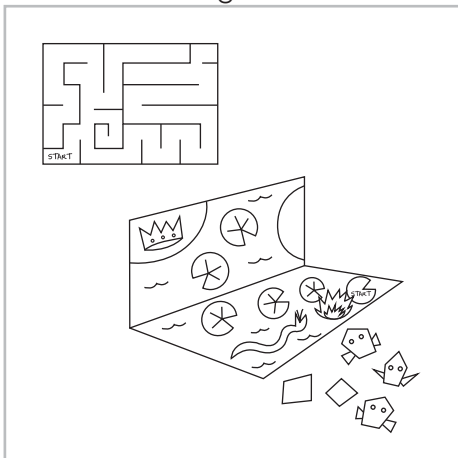

Apéndice: Instrucciones para hacer los dobleces

15 La valentía de volar – nido de...

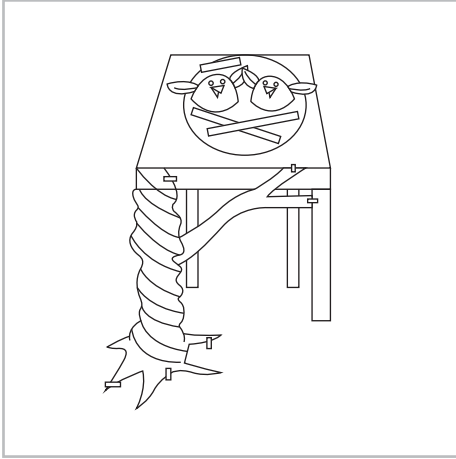

16 Emprende el vuelo: alas

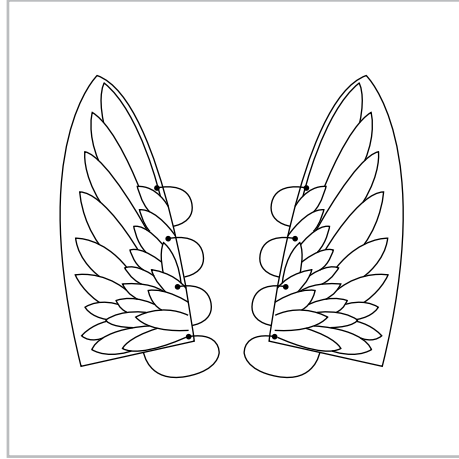

17 Ojo de Dios

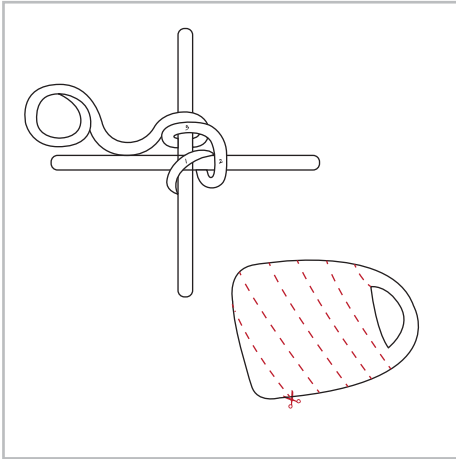

18 Jugando a las escondidas...

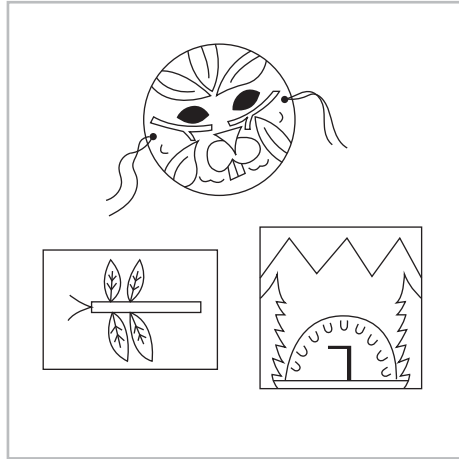

19 Mándate un mensaje

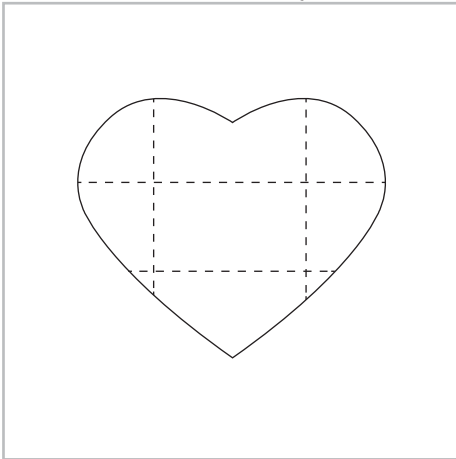

20 Nadando con los peces

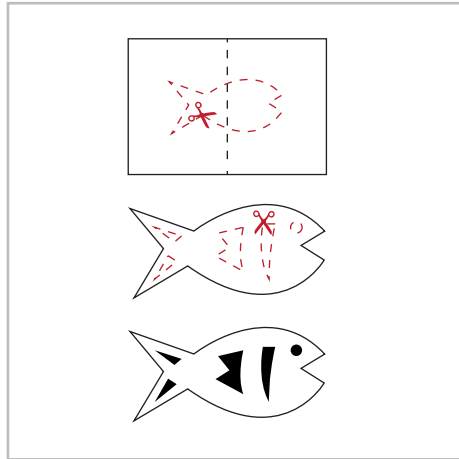



Art Sphere Inc.

Quiénes somos

Art Sphere Inc. (ASI), fundada en 1998, diseña y promueve programas de arte en comunidades marginadas con el objetivo de estimular la creatividad de su población, empoderar a los vecindarios, explorar los aspectos positivos en la vida de las personas y sanar mente, cuerpo y espíritu a través del arte.

Al trabajar con cientos de voluntarios cada año y asociarnos con numerosas organizaciones cívicas y gubernamentales, nuestras populares iniciativas para pintar murales y limpiar parques contribuyen a la mejora de vecindarios ubicados en zonas urbanas marginadas. Los talleres de ASI, durante y después de la escuela, establecen la estructura del arte como canal para nutrir el carácter y desarrollo de la juventud, dan lugar a un mundo nuevo de participación social y fortalecen el plan académico escolar.

Gracias

por plantar la semilla de la educación para que las generaciones futuras aprendan y expresen su creatividad.



Tomale una foto a este código para visitar artsphere.org

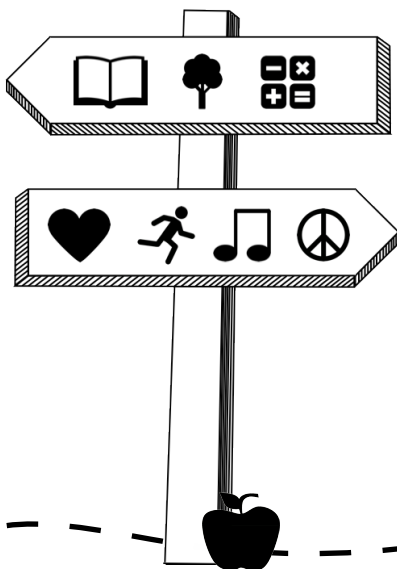
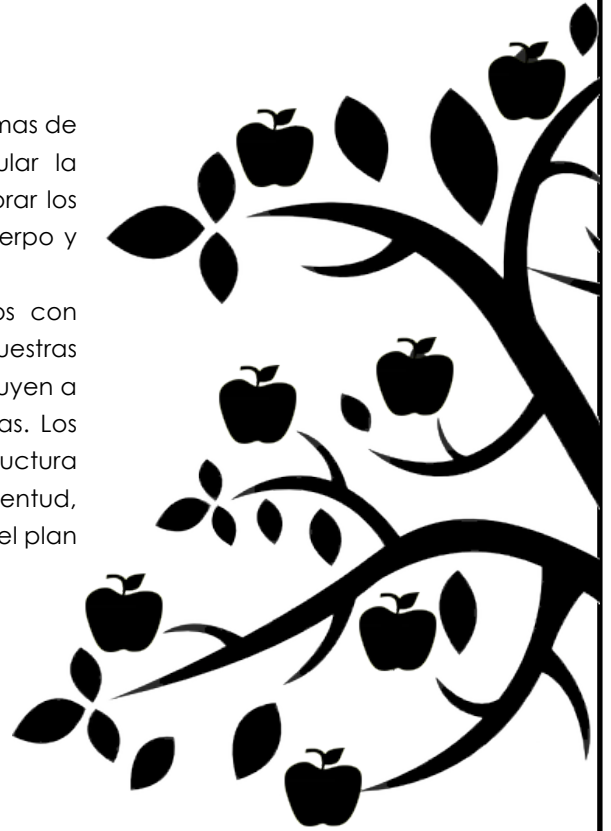

Knight Foundation

Knight Foundation apoya las ideas transformadoras que promueven el periodismo de calidad, la innovación de los medios de comunicación, estimulan la participación de las comunidades y fomentan las artes. La fundación cree que la democracia florece cuando personas y comunidades se mantienen informadas y conectadas. Para más información, visite KnightFoundation.org.

**Clayman Family
Foundation**

Bartlett Foundation

